



PKI相互運用技術からみSHA-1問題

セコム株式会社 IS研究所/
JNSA PKI相互運用技術WGリーダー

松本 泰

2006年5月30日

PKI相互運用技術からみSHA-1問題



- PKI相互運用技術WGでは、年3回行なわれたIETFの参加、Challenge PKIプロジェクトとしてIPAの公募に応募し採択されたプロジェクトへの参加、そして、それらの成果物のWG内での発表などを行ってきました。
- ここ数年は、PKIの相互運用技術を中心に、PKIの**展開、ベストプラクティス**を示すと言ったこと念頭に活動を行っております。
- 今回は、昨今話題になっているSHA-1脆弱性問題を暗号アルゴリズムからの観点ではなく、IETFなどで議論されているプロトコル、データフォーマットなどの標準化や暗号アルゴリズムの移行、更に実装上の問題点などの観点から、その動向を説明します。
- また、SHA-1脆弱性問題における**展開、ベストプラクティス**といった観点の重要性を説明します。

PKI相互運用技術からみSHA-1問題



- Challenge PKIプロジェクトの活動
- SHA-1脆弱性問題
- ハッシュアルゴリズムのおさらい
- タイムスタンプの認定制度とハッシュ関数
- 現実の問題 SSL証明書とMD5
- 米国政府の動向(NIST)
- 移行の問題(最大の課題??)
- まとめ
- 参考

Challenge PKIプロジェクトの活動 プロジェクトの目標と課題



- プロジェクトの今後の目標
実際に幅広く展開可能なセキュリティインフラの構築(= 幅広く相互運用可能なPKIの展開)
- 標準化の課題(標準・実装から展開)
 - アイデアから仕様へ -> 多くの研究者が行っている
 - 仕様から標準、標準から実装 -> 学術系 & ベンダーなど
 - 標準・実装から展開(相互運用) -> 誰が担うか
 - 標準と呼ばれる文書は山のようにある。しかし相互運用可能なものは極わずか.... これを解決して行かなければならない。
 - -> **ベストプラクティス**が重要。。。ここに注力する。
- **セキュリティフレームワークやミドルウェア**重要性
実際のアプリケーションにおいて、セキュリティ・ミドルウェアが、実行時のネットワーク上の信頼と複雑な相互運用の問題を吸収する

Challenge PKIプロジェクトの活動 活動履歴

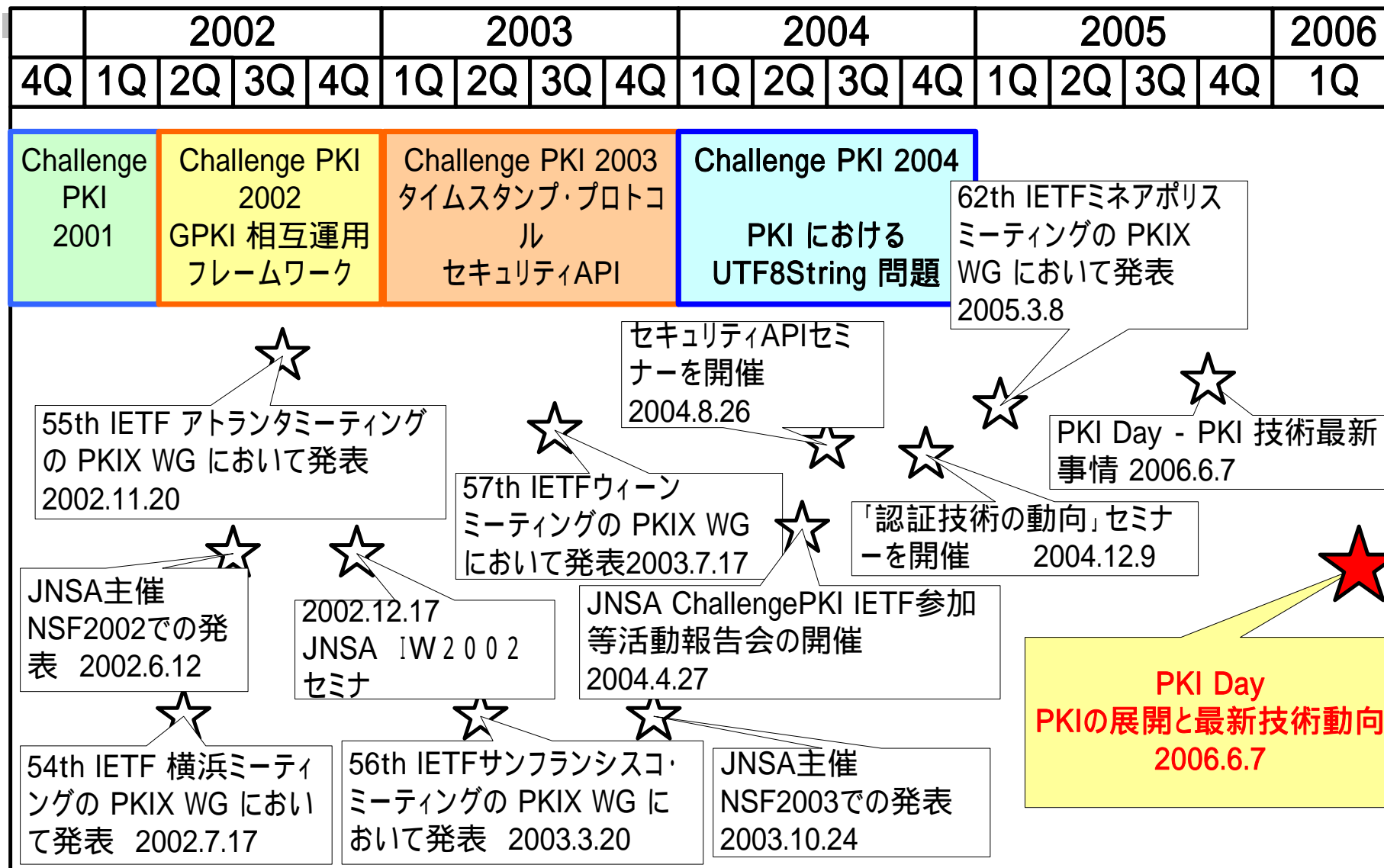

Challenge PKIプロジェクトの活動

プロジェクトの目標と課題(2) Challenge PKI 2002

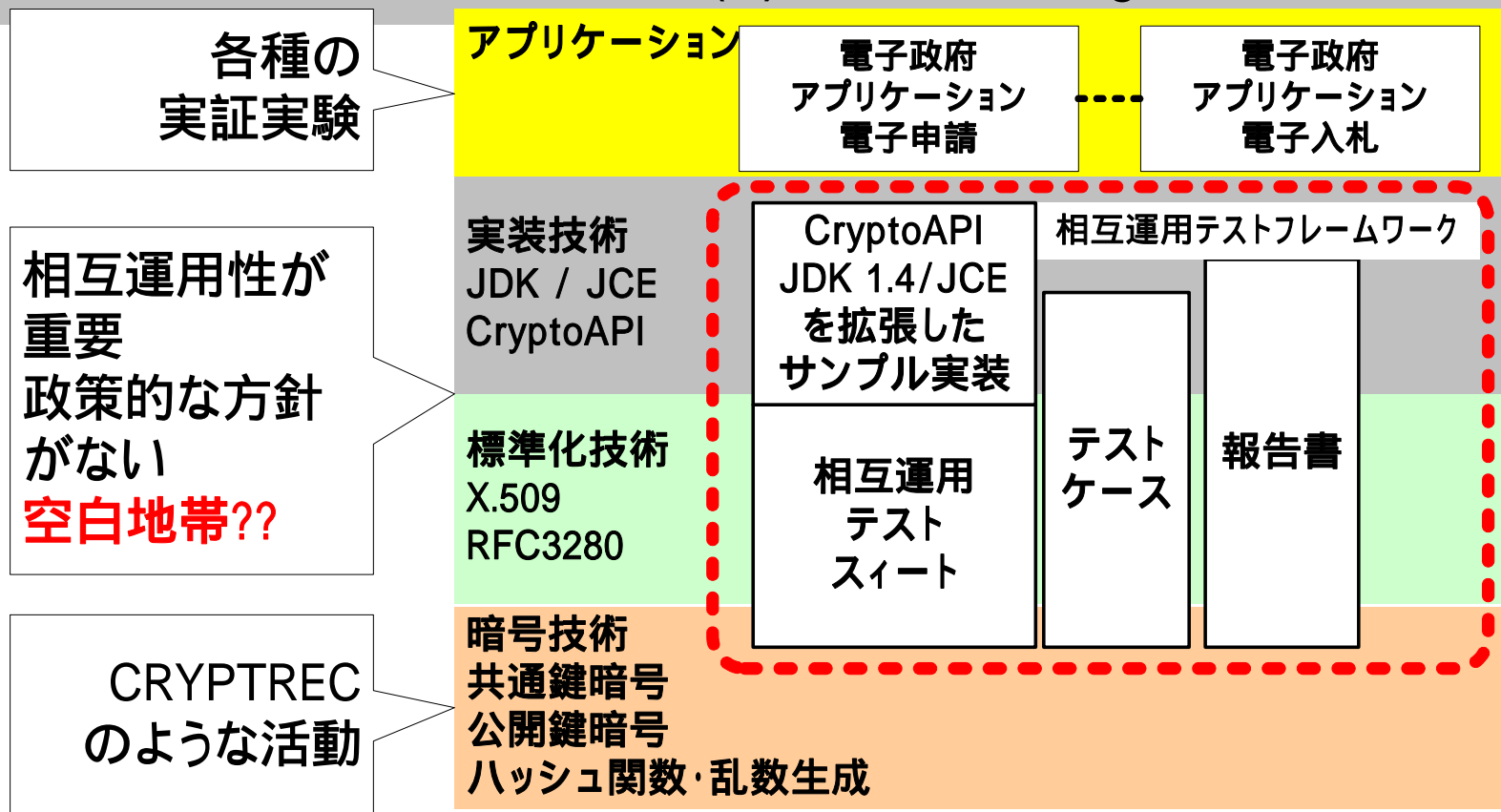

複雑さを隠蔽するためどんどん階層化されていく。
このことが、問題の本質を分かり辛くしている！！

「PKI相互運用技術からみたSHA-1問題」も同様！！

Challenge PKIプロジェクトの活動

セキュリティフレームワークやミドルウェア重要性 Challenge PKI 2003

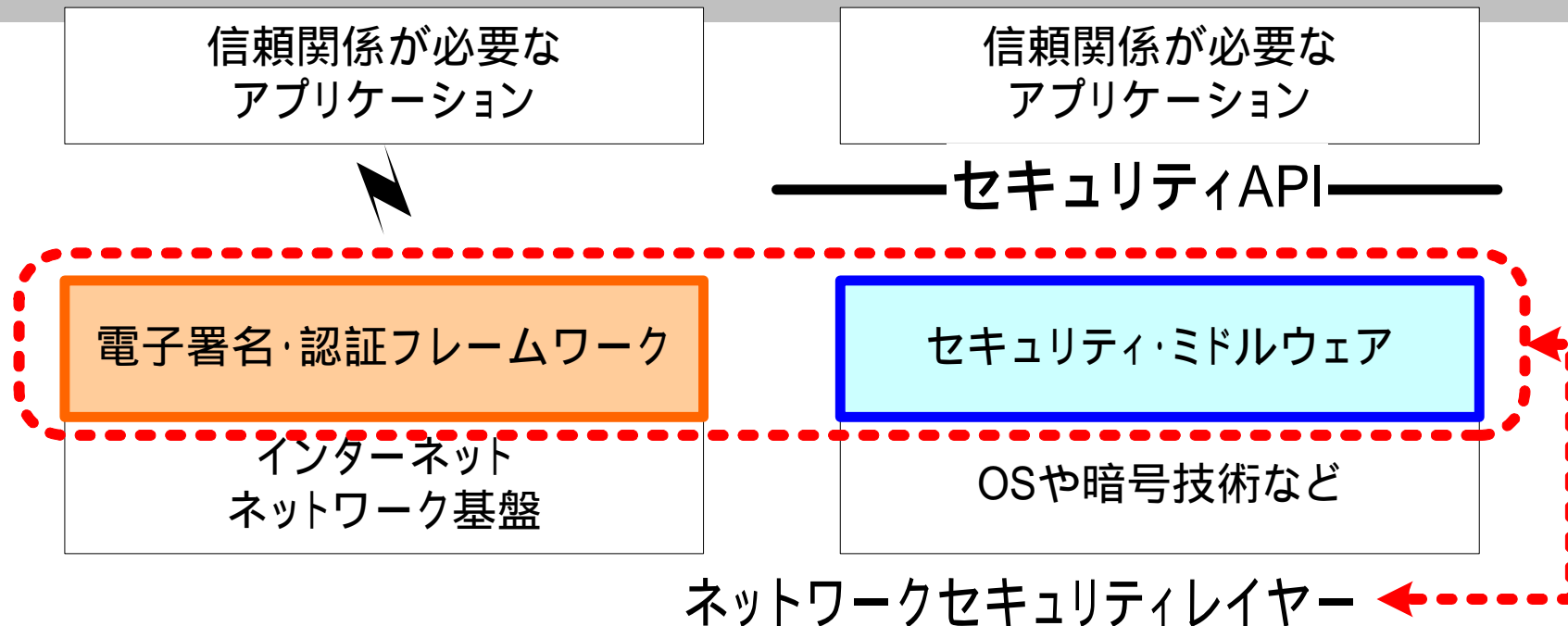

- 何処でも、何時でも、誰にでもつながるユビキタスネットワークにおいて信頼の拠りどころが求められる。。。。
- ネットワーク上の信頼を実現するセキュリティ・レイヤーの必然性
 - これらは、古典的なOSI参照モデルなどでは説明がつかない。。。

Challenge PKIプロジェクトの活動

セキュリティフレームワークやミドルウェア重要性 Challenge PKI 2003



標準化、相互運用の課題

非常に複雑なセキュリティ
プロトコルの要求

セキュリティに対応し切
れていない標準化&標
準化組織

テスト環境、テストケー
ス、相互運用テストが非
常に重要だが、整備が
できていない

標準と実装のギャップ。何がどこま
で正しく実装されているのか分から
ない。

信頼関係が必要な
アプリケーション

——セキュリティAPI——

セキュリティ・
ミドルウェア

OS

実装上の課題

暗号技術等、基礎技術が、
セキュリティ・フレームワ
ーク&ミドルウェアに組み込
まれていかない
(日本の話し。。。)

多くのバグが内在する可能性
(OpenSSLなどは典型的)

複雑さを隠蔽するために、どんどん階
層化されていく。そのことにより本質的
な問題点も隠蔽されていく??

複雑さと問題点が集約されていく

Challenge PKIプロジェクトの活動

セキュアジャパン2006



- イ) 政府機関における安全な暗号利用の推進体制等の検討(内閣官房、総務省及び経済産業省)

電子政府推奨暗号について、その危殆化が発生した際の取扱い手順及び実施体制の検討を進めるとともに、電子政府推奨暗号のあり方の見直し等を含めた暗号利用に関する政府内の推進体制について、2006年度に検討を開始する。

- b) 高セキュリティ機能を実現する次世代OS環境の開発(内閣官房、内閣府、総務省及び経済産業省)【再掲】

2006年度において、ITの信頼性確保のための喫緊な取組みとして、OSにおいてアプリケーションに依存しない形でセキュリティを確保し、かつ、電子政府で直近に求められる基盤機能に絞り込んだ技術基盤の開発を推進する。

ありがたいことに「セキュアジャパン2006」では、セキュリティプロトコルなどの標準化やセキュリティ・ミドルウェアの実装などに関連した相互運用性についての記述は全くなく、政策的な空白地帯は継続しそうなので、我々の活動の意義はまだありそうです。

SHA-1脆弱性問題



- 電子政府推奨暗号リスト 2003年3月20日
新たな電子政府用システムを構築する場合、より長いハッシュ値のものが使用できるのであれば、256ビット以上のハッシュ関数を選択することが望ましい。ただし、公開鍵暗号での仕様上、利用すべきハッシュ関数が指定されている場合には、この限りではない。
http://www.soumu.go.jp/s-news/2003/030220_1.html
- SHA-1 の安全性に関する見解(案) 2006年XX月
このことは、SHA-1 を長期間にわたって利用する電子署名やタイムスタンプなどは、近い将来にSHA-1 の衝突発見が現実的な問題に発展する可能性を示唆している。このようなことから、**電子署名やタイムスタンプのように長期間にわたって利用するシステム**では、新規(更新を含む)に暗号化又は電子署名の付与のアルゴリズムを導入する場合には、256 ビット以上のハッシュ関数の使用を薦める。
http://www.ipa.go.jp/security/enc/CRYPTREC/fy17/documents/c05_wat_final.pdf
- セキュアジャパン2006(案) 2006年4月28日
電子政府推奨暗号について、その危殆化が発生した際の取扱い手順及び実施体制の検討を進めるとともに、電子政府推奨暗号のあり方の見直し等を含めた暗号利用に関する政府内の推進体制について、2006年度に検討を開始する。
<http://www.bits.go.jp/active/kihon/sj2006.html>

SHA-1脆弱性問題

ハッシュ関数おさらい



- ハッシュ関数
 - 任意長のデータを入力として固定長のデータ(ハッシュ値)を出力する機能
 - 一方向性と衝突困難性
- 代表的なハッシュ関数
 - MD5
 - 1991年にRivestが開発。
 - 128ビット
 - SHA-1
 - **1995年**に、NSAが開発。
 - 160ビット
 - 後継としてSHA-2ファミリーと呼ばれるSHA-224,SHA-256、SHA-384、SHA-512がある

SHA-1脆弱性問題

ハッシュ関数への攻撃

衝突攻撃 (Collision Attack)

ハッシュ値が同じになる
任意のメッセージペアを見つける。

計算量

$$2^{n/2}$$

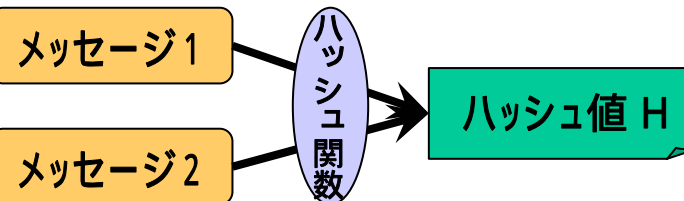

原像探索攻撃 (Pre-image Attack)

あるハッシュ値Hから
元のメッセージを見つける。

$$2^n$$

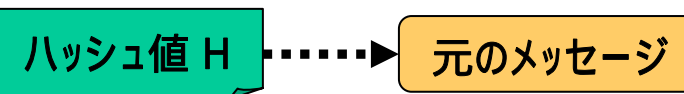

別原像探索攻撃 (Second Pre-image Attack)

あるメッセージとハッシュ値が
同じになる別のメッセージ
を見つける

$$2^n$$

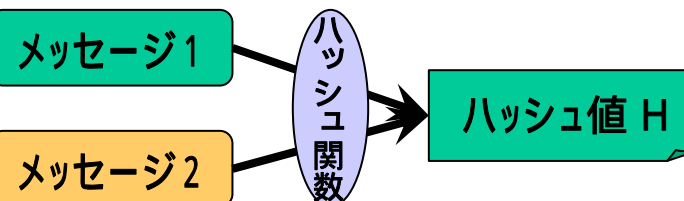

SHA-1脆弱性問題

ハッシュ関数に関する危殆化の報告



- MD5

2004年、X. Wangらにより、Collisionが 2^{-37} で発見できることが発表される。

2005年、A. Lensta、X. Wangらにより、ハッシュ値が衝突した2つの証明書ペアが作成される。

2005年、V. Klimaがより高速にCollisionを発見する手法を提示。

- SHA-1

2005年2月、X. WangさんによりCollisionが 2^{-69} で発見できることが発表される。

2005年10月、同じくCollisionが 2^{-63} で発見できると発表される。

IETFでの動向

CRYPTREC等とのレイヤーとの違いがある



- SHA-256などSHA2ファミリーへの移行
移行負荷が大きい。時間もかかる。
運用だけでなく**関連アプリケーションとの相互運用性**についても配慮の必要あり
- SHA-1互換の安全な実装検討
上記のような関連アプリケーションとの相互運用性問題を回避するため、現行SHA-1とできるだけ互換性の高い改善案の検討
 - IETF Hash BOFの3つの提案(63rd IETF ミーティング(パリ))
- 新しいハッシュ関数を組み込んだTLS 1.2の検討
Eric Rescorla(TLS WG Chair)とSteve Bellovin(IETFセキュリティエリアの元ディレクタ)の見解
RFC化に2年、ベンダが設計・開発・テストするのもう1,2年、展開に3～5年

IETFでの動向

ITU-T X.509とPKIX RFC3280

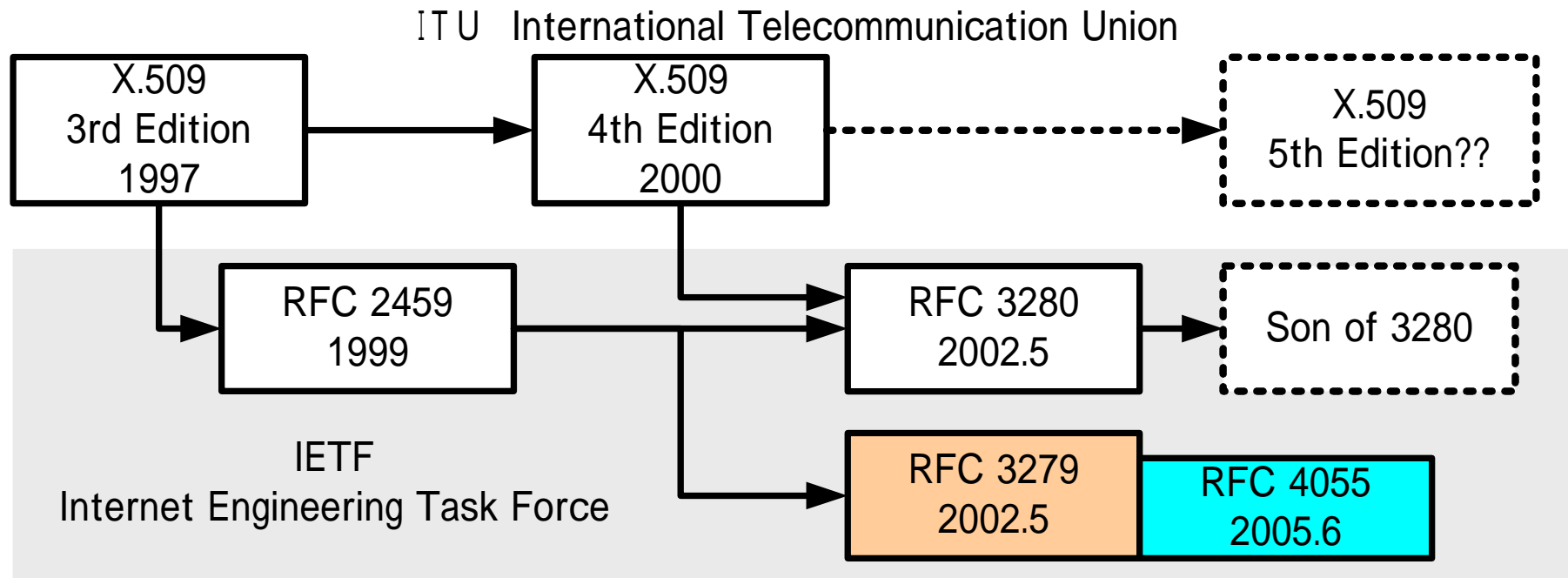

•RFC 3279

•RFC 3280 (証明書プロファイル) で用いる暗号アルゴリズム

•RFC 4055 インターネットX.509 PKI 証明書と CRL 用 RSA 暗号技術についての追加的アルゴリズムおよび識別子 2.1. One-way Hash Functions

•<http://www.ipa.go.jp/security/rfc/RFC4055EN.html#21>

•id-sha224, id-sha256, id-sha384, id-sha512

IETFでの動向

RFC 4270 (2005年11月)



- インターネットプロトコルにおける暗号技術的ハッシュ関数についての攻撃
- “Attacks on Cryptographic Hashes in Internet Protocols”
 - P. Hoffman (VPNC)
 - B. Schneier (Counterpane Internet Security)
- 現状の説明と、現実的脅威の低さを強調
- その上で、両者の異なる意見を載せている
 - SHA-256への移行
 - すぐ移行を (B.Schneier)
 - (まだ) 賢明でない (P.Hoffman)
 - 新しいプロトコルでのハッシュ利用
 - 最初からSHA-256を使うこと (B.Schneier)
 - Collision攻撃の影響を受けない限りSHA-1を使う必要がある (P.Hoffman)

IETFでの動向

RFC 4346bis (TLS 1.2)



- Hash Agileなプロトコル設計
- MD5/SHA-1攻撃への対応が主題
- AESにも対応
- Downgrade protectionと脅威とのバランス
今のところ脅威はない。
動かなくなる実装があるのに積極的に取り組む必要ある?

- RFC 4346bis

- <http://www.ietf.org/internet-drafts/draft-ietf-tls-rfc4346-bis-00.txt>

- Deploying a New Hash Algorithm

- http://csrc.nist.gov/pki/HashWorkshop/2005/Oct31_Presentations/Bellovin_new-hash.pdf

- <http://www.cs.columbia.edu/~smb/papers/new-hash.pdf>

- Steven M. Bellovin and Eric K. Rescorla

IETFでの動向

Hash Agility、Algorithm Agility



- 古典的インターネットプロトコル
 そもそも固定長のプロトコルフォーマットが多かった
- 暗号アルゴリズム依存
 仕様上(RFC)で暗号アルゴリズムを分離するようになったのは最近
 多くのプロトコルは、暗号アルゴリズムに依存している
- OCSP(RFC 2510)の例
 SHA-1に依存している。
 Hash Agilityなプロトコルにするためには仕様の改訂が必要
- Algorithm Agility in PKIX
 <http://www3.ietf.org/proceedings/06mar/slides/pkix-1/pkix-1.ppt>
 ハッシュだけでなく暗号アルゴリズムのAgility

IETFでの動向

Hash Agility、Algorithm Agility



- IPAの宮川さんのBlogの

- <https://www.codeblog.org/blog/Miyakawa/20060515.html>

IETF のセキュリティ・エリアの各 WG に共通する最近の話題は、「ハッシュ・アジリティ(ハッシュ関数の取り替え可能性の確保)」です。ここで導入される考え方は、「**よりセキュアなアルゴリズムに移行できるようにすべきである**」ということですが、これをより進めた主張は、「**よりセキュアなアルゴリズムに移行しなければならない**」となります。ここで何が起きるかということ、「従前は是とされてきた**下位互換性の確保を断ち切らなければならない**」こととなります。下位互換性を確保することは、良くないこととされる可能性があるのです。したがって、相互運用可能性テストも変わります。

これまでのインターネットプロトコルの開発の常識を超えている。これまでのインターネットプロトコルの開発は、Simple なプロトコルと実装を、下位互換性を確保しつつ、少しずつ進化してきた。送り手は保守的に受け側は革新的に。。。で

タイムスタンプの認定制度とハッシュ関数 タイムスタンプ認定制度の変更点



- 日本データ通信協会のタイムビジネス信頼・安心認定制度
<http://www.dekyo.or.jp/tb/tbtop.html>
- 日本データ通信協会のタイムビジネス信頼・安心認定制度の審査基準(2005年6月16日)
[http://www.dekyo.or.jp/tb/shinsakizyun\(DSHA-1henkou\)2ndV0506.pdf](http://www.dekyo.or.jp/tb/shinsakizyun(DSHA-1henkou)2ndV0506.pdf)
ハッシュ関数のビット長を2006年4月1日以降は256bit以上とすることを追記
 - messageImprintのhashAlgorithmが対象
 - TSAによる署名アルゴリズムは対象外
電子政府推奨暗号リストに従うこと
- SHA-1 脆弱化対応に関する「移行猶予期間」の設定について(2006年2月21日)
組み込みシステムに限り2006年12月31日までSHA-1の利用を認める(2006年2月21日決定)
「組み込みシステム」の定義なし??

タイムスタンプの認定制度とハッシュ関数

タイムスタンププロトコル上の該当領域



TimeStampReq (タイムスタンプ要求)

version (バージョン番号:v1)
messageImprint (ハッシュアルゴリズムのOIDとハッシュ値)
reqPolicy (TSAのポリシID)
nonce (オプション:リプレーアタック防止の大きな整数)
certReq (オプション:TSAの証明書要求フラグ)
extensions (オプション:要求の拡張領域)

要求者



1ab5c98f...

タイムスタンプ要求

タイムスタンプ応答

TSA



TST

1ab5c98f...

2004.2.14
15:00:00

TimeStampResp (タイムスタンプ応答)

status (要求に対する応答の状態:正常/拒否/その他)
TimeStampToken (ContentInfoと署名対象データ(TSTInfo)から成る)

ContentInfo

version (CMSバージョン番号:v1/v3)
digestAlgorithms (ハッシュ関数のOID)
encapContentInfo (署名対象データに関する情報)
 eContentType (署名対象データの型)
 eContent (署名対象データ:TSTInfo)
certificates (TSA証明書、TAの時刻監査証明書)
signerInfos (署名者に関する情報)
 version (CMSバージョン番号:v1/v3)
 sid (署名者(TSA)識別子)
 digestAlgorithm (署名用ハッシュ関数のOID)
 signedAttrs (署名の対象となるデータのハッシュ値)
 signatureAlgorithm (署名アルゴリズムのOID)
 signature (署名値)

TSTInfo

version (トークンのバージョン:v1)
policy (TSAのポリシOID)
messageImprint (要求のmessageImprintと同じ)
serialNumber (トークンのシリアル番号)
genTime (UCT Time表記)
accuracy (オプション:時間精度)
ordering (オプション:順序付けのフラグ)
nonce (要求のnonceと同じ)
tsa (オプション:TSA証明書のsubject名)
extensions (オプション:応答の拡張領域)

タイムスタンプの認定制度とハッシュ関数 どのハッシュが対象か？

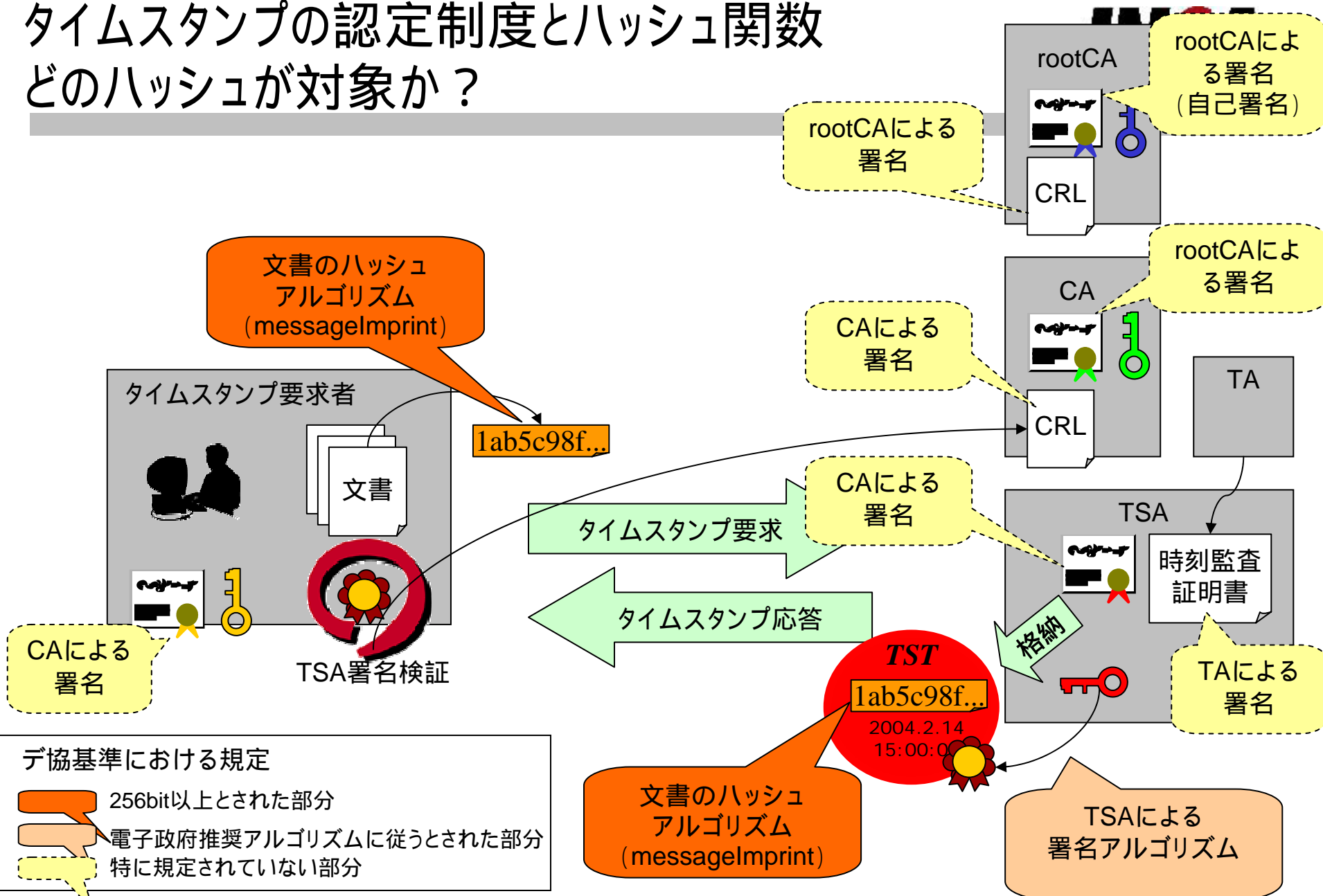

- デ協基準における規定
- 256bit以上とされた部分
 - 電子政府推奨アルゴリズムに従うとされた部分
 - 特に規定されていない部分

現実の問題 SSL証明書とMD5 ルート証明書におけるハッシュ関数利用



	MD2	MD5	SHA-1
IE	11 (9.8%)	47 (42.0%)	54 (48.2%)
Opera	4 (5.5%)	20 (27.4%)	49 (67.1%)

現実の問題 SSL証明書とMD5 某サイト



- NI*C

<https://www2.bits.go.jp/opinion.html>

SSL証明書 md5withRSA

自己署名証明書 md2withRSA

- 政府機関の情報セキュリティ対策のための統一基準(2005年項目限定版)

- <http://www.bits.go.jp/active/general/pdf/2siryou04-3d.pdf>

- (e) 情報システムセキュリティ責任者は、暗号化又は電子署名の付与を行う必要があると認めた情報システムにおいて、アルゴリズムを選択するに当たっては、必要とされる安全性及び信頼性について検討を行い、電子政府推奨暗号リストに記載されたアルゴリズムが選択可能であれば、これを選択すること。ただし、新規(更新を含む。)に暗号化又は電子署名の付与のアルゴリズムを導入する場合には、電子政府推奨暗号リストの中から選択すること。なお、複数のアルゴリズムを選択可能な構造となっている場合には、少なくとも一つを電子政府推奨暗号リストの中から選択すること。

現実の問題 SSL証明書とMD5

代表的なSSL証明書のルート証明書



認証 プロバイダー	CA名	ハッシュ	鍵の種類	有効期限
A	a	SHA1	RSA1024	2018年8月23日
	b	MD5	RSA1024	2020年6月21日
B	c	MD2	RSA1024	2028年8月2日
	d	MD5	RSA1024	2021年1月1日
	e	MD5	RSA1024	2021年1月1日
C	f	MD2	RSA1024	2028年8月2日
	g	MD2	RSA1000	2010年8月8日
D	h	MD5	RSA1024	2018年8月14日
E	i	SHA1	RSA1024	2019年6月26日
F	j	SHA1	RSA1024	2019年5月26日

現実的な脅威はない

現時的な脅威となっているのは、(Second) Preimage攻撃ではなくCollision攻撃

- あるメッセージに対して、同じハッシュ値をもつ別のメッセージを作ることに関して脆弱なわけではない
- 現在の攻撃は少なくとも2つのメッセージの片方に一定の構造を持つことが要求される。

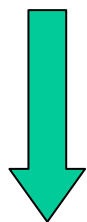

もし(Second) Pre-image攻撃がうまくいったとしても

意味のあるSSL証明書のペアが出来るには
さらに高いハードルがある

現実の問題

SSL証明書に対する脅威の考察(2)



もし(Second) Pre-image攻撃が自由にできるとしても

同一名称

特定のAという人になりすまして、証明書を利用
(発行先名称などは同一、公開鍵が異なる)

同一公開鍵

Aという名称として発行された証明書(のハッシュ値)を別のBとして利用
(公開鍵は同一、発行先名称などが異なる)

別公開鍵・別情報

Aという名称として発行された証明書(のハッシュ値)を別のBとして利用
(公開鍵、発行先名称ともに異なる)

いずれのケースも
プライベート鍵(CA,EE)が必要

ハードルは高い

SSL証明書発行後に
対応した鍵ペアを作成(同一名称)

SSL証明書発行後に
対応した証明書を作成(同一公開鍵)

移行の問題

暗号アルゴリズムの危殆化問題、移行問題



- 現実の世界

MSの証明書リストにある107個の自己署名証明書

- MD5(46個)、MD2(11個)、SHA1(50個)

自己署名証明書の有効期間は、10年から20年

これらは「信頼できる認証局の信頼点」になり得るのか？

- MD5がダメといいつつMSの「信頼できる認証局の信頼点」を無条件に受け入れてはいないか？。こうした**ギャップ**は埋められるものなのか？

- どうやって移行(マイグレーション)するのか??誰が全体を取りまとめるか??

政策担当者(電子政府など)、暗号関係者、アプリケーション開発ベンダー、認証局、PKI標準化関係者等。これらの2者以上で会話することは極めて稀(3者は皆無、かつ。会話が成り立たない?)

移行の問題



SHA-1からの移行の問題 デッドロック状態になるかも

- 暗号関係者 CRYPTREC等
SHA2ファミリーに移行してね。。
- **(PKIなどの)標準仕様の策定者**の悩み - IETFでの議論
現実として展開されているプロトコルやフォーマットとの整合やマイグレーションの方法
- **PKIミドルウェア(セキュリティ・ミドルウェア)開発者**の悩み
標準が曖昧でマイグレーションを考えると複雑な実装になってしまう。
#最新のバージョンのOS対応だけでいいよね?。。。。
- **アプリケーションベンダー**の悩み
PKIミドルウェア頼み。悩みがないわけでもないが分からない。。
#そもそも、そんな費用誰が負担するの??
- **CA(認証局)運営者**の悩み
CAは、アプリケーションが対応しない限り、SHA2ファミリーに対応した証明書を発行できない。。移行できない。
- (電子政府などの)??の悩み
???

移行の問題

認証局の鍵更新



- 認証局の私有鍵(署名鍵)
認証局にとって「鍵(署名鍵)は命」 - 認証局に限らずあるべきアーキテクチャ
- GPKI(政府認証基盤)の認証局の自己署名証明書と署名
現在の暗号アルゴリズム RSA(2048bit) With SHA-1
自己署名証明書の有効期間 10年の有効期間
署名鍵(私有鍵)の有効期間 5年(5年で鍵更新)
- なぜ鍵更新が重要か
鍵の耐用年数、暗号アルゴリズムの耐用年数などの対応だから。
 - つまり「鍵更新」は、**Long-Term Security**対応の技術
あまり長い自己署名証明書の有効期間は**怪しい**
- 鍵更新の課題は？(すなわち**Long-Term Security**対応の課題)
標準化、相互運用性、クライアントの実装(セキュリティミドルウェア)の**展開**

鍵更新の重要性は、PKI(認証局)に限ったことではない。暗号を利用して**Long-Term Security**を実現するためには、**重要なはず**。

移行の問題 鍵更新のメカニズム



- 新しい鍵ペアと古い鍵ペアの関係を証明する自己発行証明書(Self Issue Certificate)が発行される。
 - 古い公開鍵を新しい私有鍵で署名した証明書(OldWithNew)
 - 新しい公開鍵を古い私有鍵で署名した証明書(NewWithOld)
- 古い信頼点から新しい信頼点への移行が可能になる

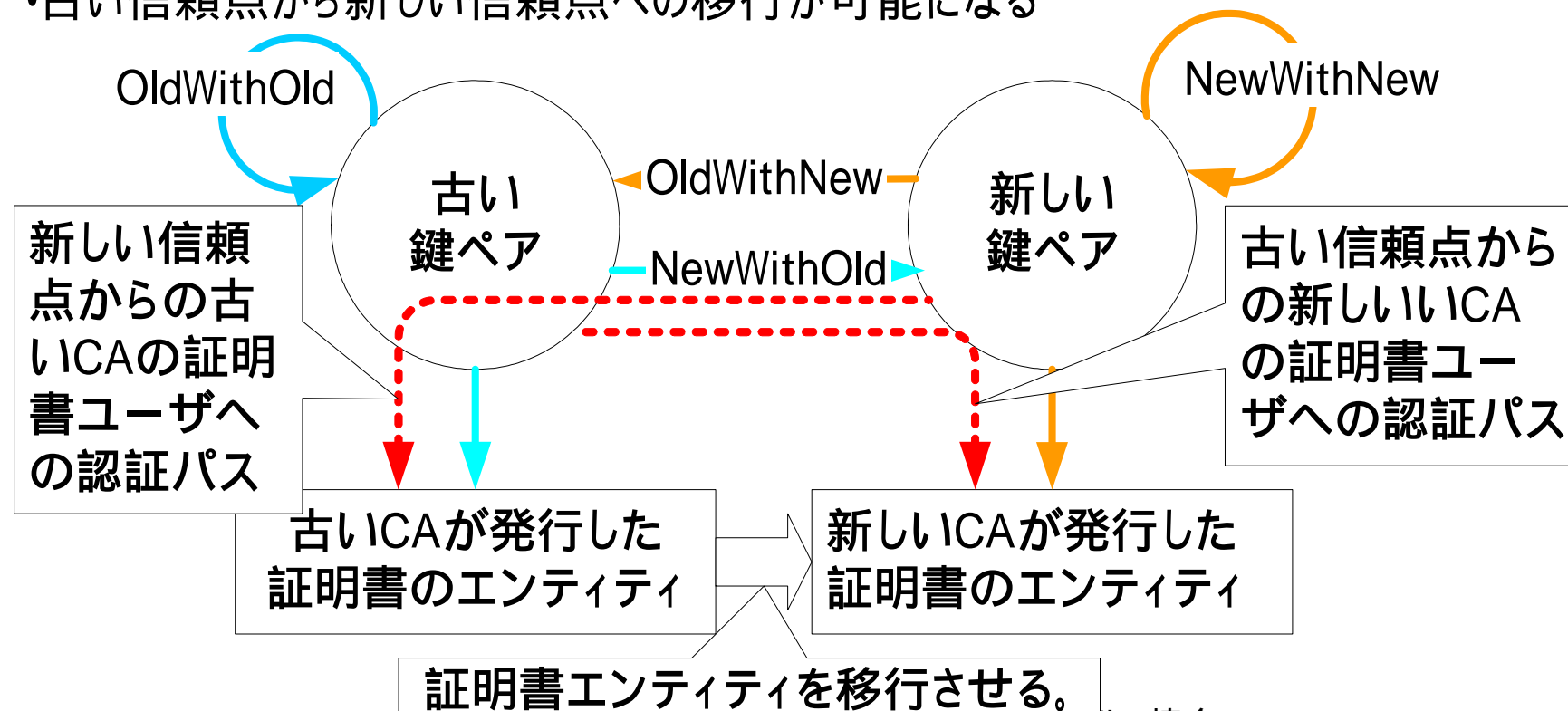

移行の問題

ブリッジモデルにおける鍵更新の考え方



GPKIブリッジ認証局の鍵更新における自己署名証明書とリンク証明書の関係

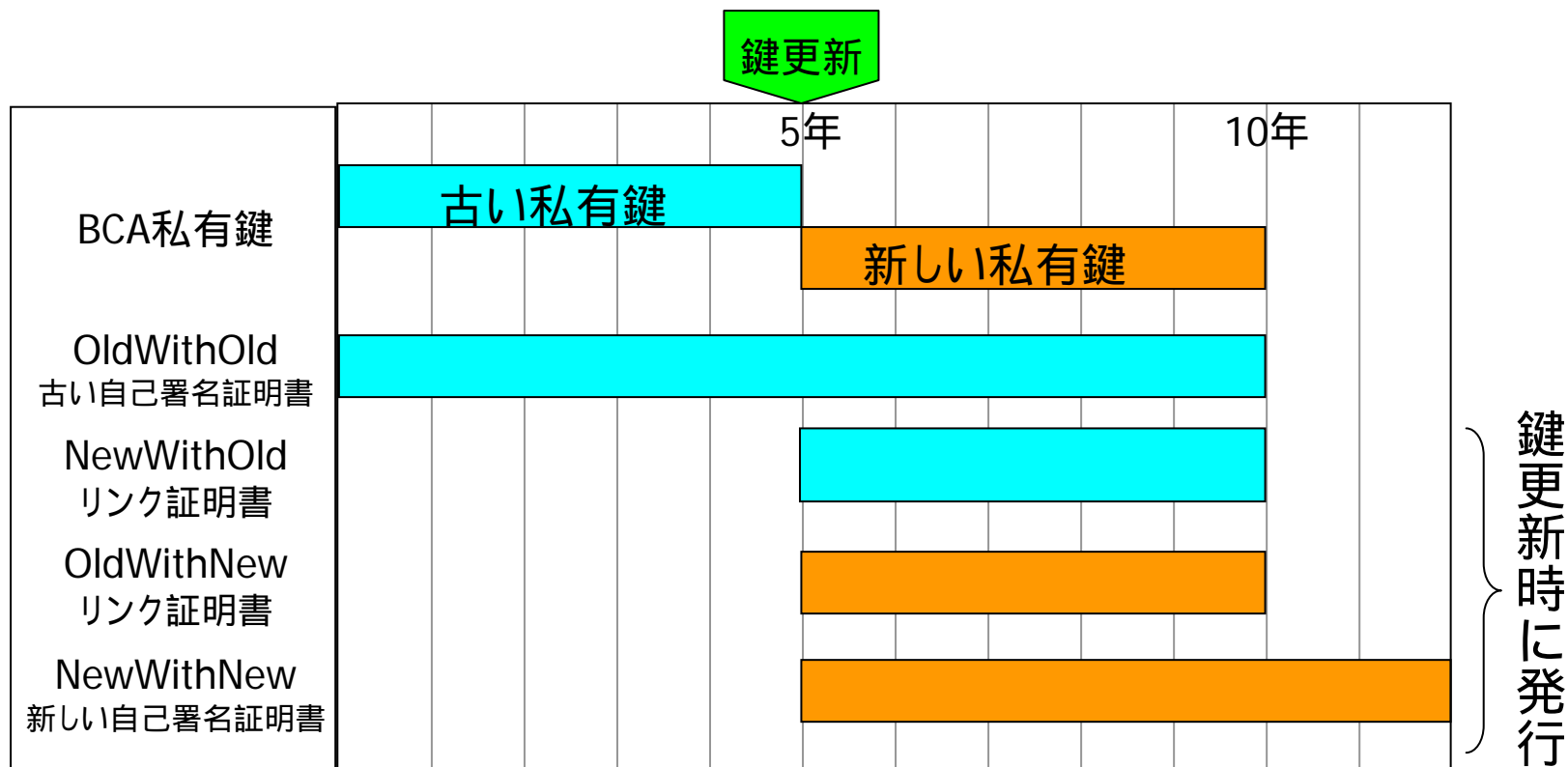

移行の問題

鍵更新によるハッシュアルゴリズム移行？

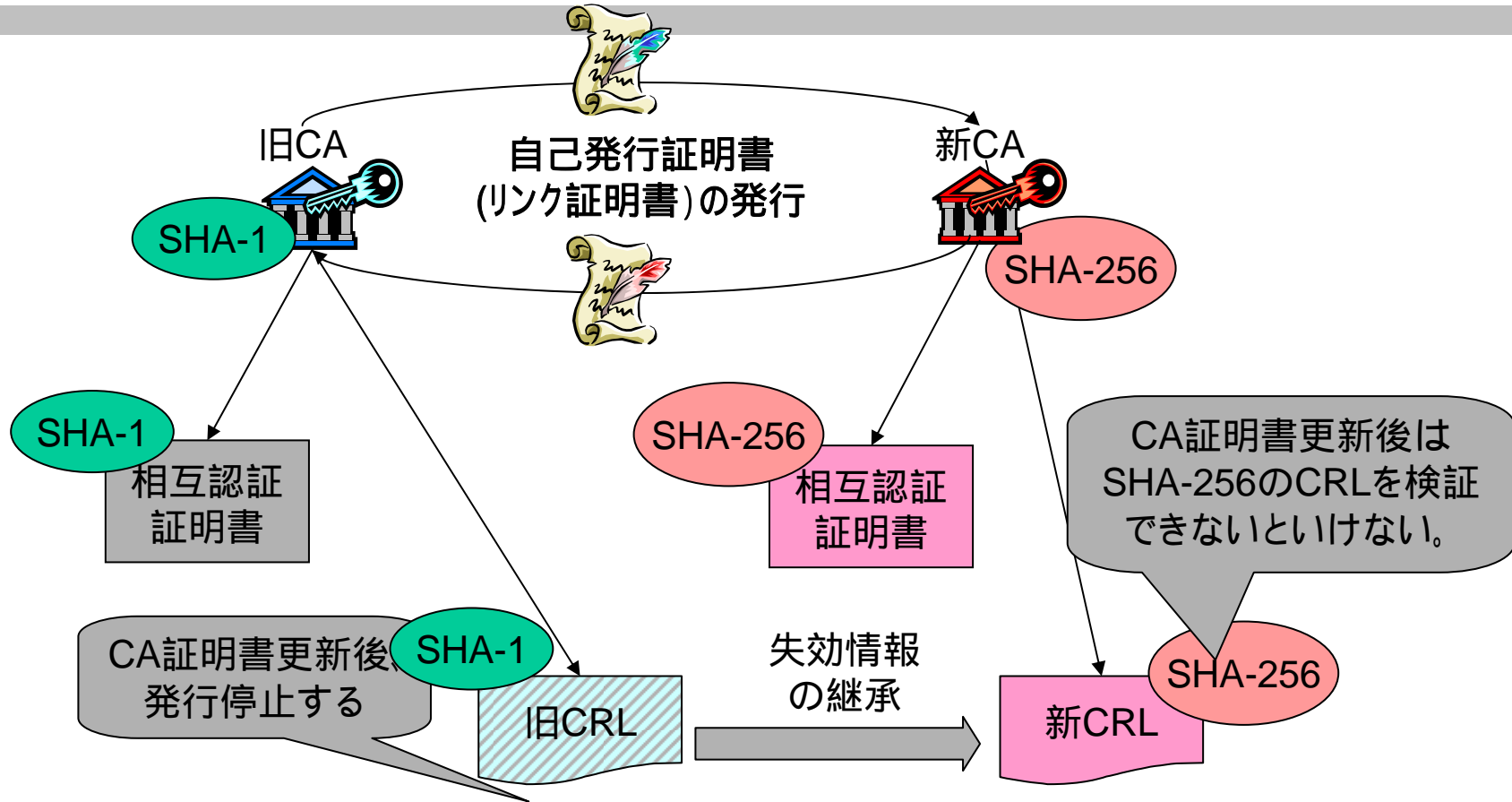

クライアント(署名検証者)が認証局の鍵更新のメカニズムに対応した証明書検証を実装し、ハッシュ関数としてSHA2に対応していない限り、認証局はSHA2等の証明書を発行できない。認証局ではなくクライアントの対応(展開)が鍵。

移行の問題 電子政府現状のステータス??



仕様、規定など	ハッシュアルゴリズムの扱い
電子政府推奨暗号リスト	新たな電子政府用システムを構築する場合、より長いハッシュ値のものが使用できるのであれば、 256ビット 以上のハッシュ関数を選択することが望ましい。ただし、公開鍵暗号での仕様上、利用すべきハッシュ関数が指定されている場合には、この限りではない。
電子署名法 電子署名及び認証業務に関する法律に基づく特定認証業務の認定に係る指針	署名に対するハッシュアルゴリズムの規定はない？
電子政府(政府認証基盤相互運用性仕様書)	<p>エンドエンティティは署名検証する際、署名者側が使用する署名アルゴリズムをサポートしていなければならない。署名アルゴリズムとして、以下が考えられる。</p> <p>sha1WithRSAEncryption (1.2.840.113549.1.1.5)</p> <p>dsaWithSha1 (1.2.840.10040.4.3)</p> <p>md5WithRSAEncryption (1.2.840.113549.1.1.4)</p> <p>なお、md5WithRSAEncryption は過去の互換性のためにサポートするもので、新規に発行した証明書や署名データはmd5WithRSAEncryption を含まないものと想定する。</p>

米国政府の動向(NIST)

Hash Algorithms (for digital signatures)



	Unclassified use		Suite B	
	<i>Through 2010</i>	<i>After 2010</i>	Secret	Top Secret
SHA-1	√			
<i>SHA-224</i>	√	√		
SHA-256	√	√	√	
SHA-384	√	√	√	√
SHA-512	√	√		

“NIST Cryptographic Standards Status Report”, Bill Burr, NIST (April 2006)

http://middleware.internet2.edu/pki06/proceedings/burr-nist_crypto_standards.ppt

*** *SHA-224*があることに注意

米国政府の動向(NIST)

Digital Signature



	Unclassified use		Suite B	
	Through 2010	After 2010	Secret	Top Secret
FFC or IFC (DSA or RSA)				
1024	√			
2048	√	√		
3072	√	√		
ECC				
160	√			
224	√	√		
256	√	√	√*	
384	√	√	√*	√*
512	√	√		

* Prime
Modulus
curves only

楕円暗号にシフトしていくかもしれない

まとめ

- SHA-1脆弱性問題に限らず、暗号アルゴリズムの危殆化問題は、Long-termセキュリティの観点が必要
 - ハッシュアルゴリズムで一番多く利用されているのはたぶんMD5。これらがすべて問題がある訳ではない。
 - 移行には、ロードマップを示すことが重要。移行には長い時間がかかる。
- 暗号アルゴリズムの移行には、相互運用技術の観点からの検討が必須
 - 鍵更新、Hash Agility、Algorithm Agility、Downgrade protection、etc....

参考



- 暗号アルゴリズムにおける2010年問題について 2005/11
<http://www.imes.boj.or.jp/japanese/jdps/2005/05-J-22.pdf>
宇根 正志・神田 雅透
- RFC 4270 2005年11月
インターネットプロトコルにおける暗号技術的ハッシュ関数についての攻撃
<http://www.ipa.go.jp/security/rfc/RFC4270JA.html>
P. Hoffman VPN Consortium, B. Schneier Counterpane Internet Security
- Deploying a New Hash Algorithm
http://csrc.nist.gov/pki/HashWorkshop/2005/Oct31_Presentations/Bellovin_new-hash.pdf
Steven M. Bellovin and Eric K. Rescorla. September 2005
- Algorithm Agility in PKIX
Tim Polk March 20, 2006
<http://www3.ietf.org/proceedings/06mar/slides/pkix-1/pkix-1.ppt>
- Attacks on MD5 and SHA-1: Is this the “Sword of Damocles” for Electronic Commerce?
<http://www.isi.qut.edu.au/people/subramap/AusCert-6.pdf>
- NIST Cryptographic Standards Status Report Tuesday, April 4, 2006
http://middleware.internet2.edu/pki06/proceedings/burr-nist_crypto_standards.ppt
Bill Burr, NIST
- 「CRYPTREC Report 2005 暗号技術監視委員会報告書」
http://www2.nict.go.jp/y/y213/cryptrec_publicity/c05_wat_final.pdf
平成18年3月

PKI Day - PKIの展開と最新技術動向



<http://www.jnsa.org/2006/seminar/20060607.html>

- 日 時:2006年6月7日(水)午前10時～午後6時30分(受付開始午前9時30分)
- 場 所:[東京ウイメンズプラザホール\(246席\)](#)
JR山手線・東急東横線・京王井の頭線:渋谷駅下車徒歩12分
地下鉄銀座線・半蔵門線・千代田線:表参道駅下車徒歩7分
都バス(渋88系統):渋谷駅からバス4分青山学院前バス停下車徒歩2分
- 主 催:NPO 日本ネットワークセキュリティ協会 PKI相互運用技術WG
- 定 員:246名
- 料 金:参加無料
- 演内容: PKIは、情報社会の様々なインフラとなるべき技術ですが、その技術は非常に幅広く、また、奥深いものがあります。今回は、医療PKI、学術系PKI、全世界的な連携が検討されているGridコンピュータのPKIなど、今後展開が期待されている分野の紹介を中心に、PKIの標準化とその実装に非常に影響力の大きい、オープンソースのPKIの実装とマイクロソフトのPKIなど、今後の動向を占う意味で重要な最新の情報をお届けします。

